

Impianto Medicale Modello STK 110

Voltaggio / Frequenza	V / Hz	230 / 50
Assorbimento	A/KW	16/3,2
Pressione acqua Min.	bar	2
Pressione aria Min/Max	bar	4/10
Temp. di lavoro	C°	5 - 50
Connessione aria	/	G 1/2
Connessione elettrica	/	Pres. CEE 2P+T 16A 220V
Connessione acqua	/	G 1/2
Portata Aria	L / min	400
Portata acqua	L / min	7
Tipo di acqua	/	Industriale
Connessione Scarico	Tubo	Ø 40

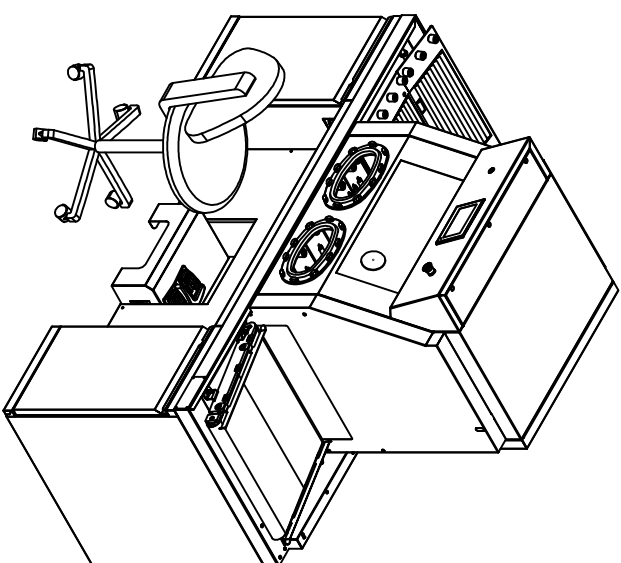

00	Emissione	S.P.	06/11/2023
Rev	Descrizione:	Autore	Data

Disegnato da:	In data:	Rilasciato da:	In data:	BICAR jet	
S.P.	24/10/2018	S.P.	11/07/2023	Ecological surface cleaning systems using sodium bicarbonate	
Treatmento termico:	Treatmento superficiale:	Massa:	Categoria:	Divisione:	Tolleranza
		743,2 Kg	ADM	Medicale	UNI EN 22768-mK
Materiale:		Scala:		Fogli:	Codice:
Descrizione / Description:		1:20		A3 1/3	12001505
Assieme gruppo impianto medicale STK 110		Derivato da:			00